



VITAMIX® CONTAINERS

Use and Care Manual

Read and save these instructions

* Product image may differ slightly from actual container

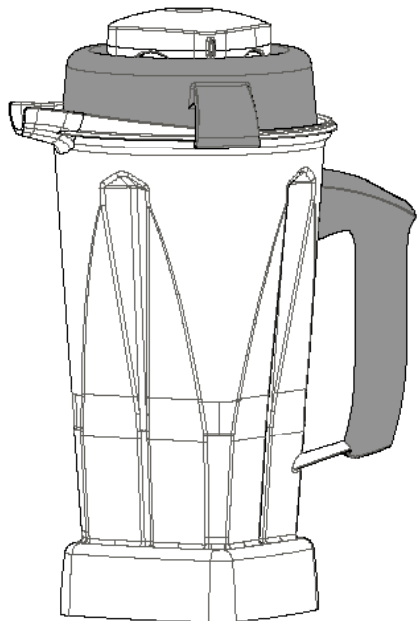

Vita-Mix® Corporation
8615 Usher Road
Cleveland, OH 44138-2103 U.S.A.
1.800.848.2649 / 1.440.235.4840
vitamix.com

CONTENTS

Contents	2
Important Instructions for Safe Use.....	3
Parts and Features	5
About the Blades	7
Tamper.....	8
Operating Instructions	10
Care and Cleaning	11
Warranty	12

IMPORTANT INSTRUCTIONS FOR SAFE USE

WARNING



To Avoid Injury.

Read and understand instruction manual before using your new Vitamix® container with your Vitamix® blender. Basic safety precautions should be followed, including the following:



1. Read all instructions, safeguards, and warnings before operating blender.
2. This container is intended for HOUSEHOLD USE ONLY and is not intended to be used to prepare food for commercial sale or in other commercial uses.
3. This container is intended to be used in household applications in addition to use in farmhouses and by clients in hotels, motels, and other residential type environments.
4. This container is not intended for use by persons with reduced physical, sensory or mental capabilities or lack of experience and knowledge unless they have been given supervision or instruction concerning use by a person responsible for their safety.
5. This container is not intended for use by children and close supervision is necessary when used near children. Children should be supervised to ensure that they do not play with the container.
6. Operate only when the blender is on a flat and stable surface, free from standing water. Do not let the container, motor base or power cord touch hot surfaces or hang over the edge of a table or counter.
7. Do not fill the container beyond its stated capacity. The maximum capacity is marked on the container.
8. Always begin blending with lid and lid plug firmly in place. Do not operate blender with the lid removed. The lid plug should be removed only when adding ingredients and when using the tamper.
9. The tamper fitting your container can only be used when the lid is firmly locked in place. Use the lid and the tamper that fit your container. Lids and tampers are not interchangeable between different container styles, types, and sizes. If a tamper came with your container, it is the correct tamper for use with the container.
10. Always start the blender with the variable speed dial set to 1 and the High/Low switch in the low position. Never start on speeds above 1 or with the High/Low Switch in the high position when blending hot liquids to avoid possible burns. Always blend hot liquids with the lid and lid plug firmly in place. Keep hands and other exposed skin away from the lid plug when blending hot contents.

IMPORTANT INSTRUCTIONS FOR SAFE USE

11. Never touch moving parts. Switch off the appliance and wait until the blades stop moving before removing the container from the motor base and opening the container.
12. Switch off the appliance and disconnect from power supply before changing accessories or approaching parts that move in use.
13. Do not leave or store foreign objects, such as spoons, forks, knives or the lid plug in the container. Starting the blender with a foreign object in the container will damage the blender and may cause injury.
14. Do not operate the blender with a damaged cord or plug. If the supply cord is damaged, it must be replaced by the manufacturer, its service agent or similarly qualified persons in order to avoid a hazard.
15. Blades are sharp. Use extreme care when emptying the bowl and during cleaning to avoid injury.
16. Keep hands and utensils out of container while blending to reduce the risk of severe injury to persons or damage to the blender. A rubber scraper or spatula may be used, but only when the container is removed from the motor base and the blades are not moving.
17. Do not operate with loose or damaged blades. Do not remove blade assembly from the container. Contact your nearest Vitamix authorized service representative for service or replacement.
18. Do not use outdoors.
19. When making nut butters or oil-based foods, do not process for more than one minute after the mixture starts to circulate in the container. Processing for longer periods can cause damage to the container and motor overheating.

WARNING



Electrical Shock Hazard, Risk of Fire or Injury.

Do not alter or modify any part of the motor base or container.

Do not use attachments not expressly authorized or sold by Vitamix.

Failure to follow instructions can cause death or electrical shock.

SAVE THESE INSTRUCTIONS

NOTICE: THE FAILURE TO FOLLOW ANY OF THE IMPORTANT SAFEGUARDS AND THE IMPORTANT INSTRUCTIONS FOR SAFE USE IS A MISUSE OF YOUR VITAMIX BLENDER THAT CAN VOID YOUR WARRANTY AND CREATE THE RISK OF SERIOUS INJURY.

PARTS AND FEATURES

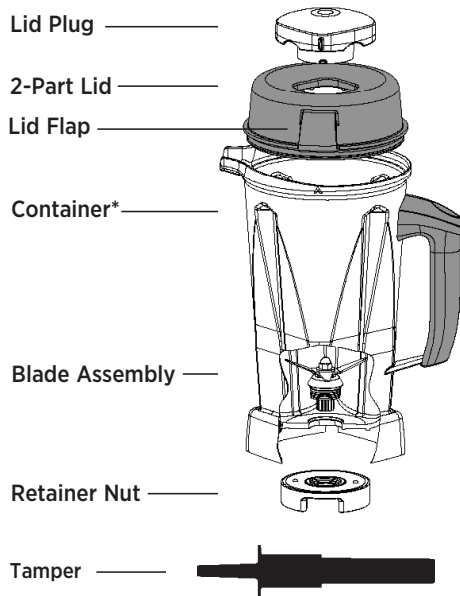

* Product image may differ slightly from actual container

2-Part Lid: Your new container has a lid that is easy to put on and take off, and easy to clean. Always use the lid and the lid plug when the machine is in operation.

CAUTION: Lids and tampers are not interchangeable between different container styles, types, and sizes.

Snap the lid onto the container and leave in place for a few minutes. Once the lid has been left on the container, it will be much easier to lock or remove.

Container: Ounces, cups, and milliliters are clearly marked.



Tamper: While the machine is running, and only through the lid plug opening, use the tamper to press ingredients into the blades.

Lid Plug: Insert through the lid and secure by turning clockwise. Remove the lid plug to use the tamper or add ingredients.

PARTS AND FEATURES

To Lock the Lid in Place:

1. Position lid on container with lid flaps midway between the spout and the handle.
2. Push the lid onto the container until it locks in place.
3. The lid must always be secured when processing, especially hot liquids that may scald.

⚠ WARNING		
	<p>Rotating Blades Can Cause Severe Injury.</p> <p>DO NOT reach into container while machine is running.</p>	

To Remove the Lid: Lift up on one lid flap while holding the container securely.

To Remove the Lid Plug: Rotate the lid plug counterclockwise from the “locked” to “unlocked” position and lift out.

ABOUT THE BLADES

The Vitamix machine comes standard with the wet blade container. The blade is identified by a “W” for wet. This blade is used for most of your recipes. Additional containers with wet or dry blades may be purchased separately.

⚠ WARNING



Rotating Blades Can Cause Severe Injury.

DO NOT reach into container while machine is running.



Wet Blade Container: Designed for processing liquids, including juice, frozen mixtures, sauces, soups, purees, batters. The wet blades can also process grain and knead dough, but they are not quite as efficient as the dry blades in this application. See instructions for dry container use.



Dry Blade Container: These blades are clearly marked “D” and are designed specifically for processing dry materials such as grains, cereal, and coffee, and are also used for kneading bread dough. The dry blades can NOT process liquids efficiently. **If you process herbs on a regular basis, you may wish to purchase a separate dry blade container.**

⚠ CAUTION



Moving Parts May Become Hot With Extended Use.

DO NOT touch.



TAMPER

⚠ WARNING



Rotating Blades Can Cause Severe Injury.

DO NOT put hands, spatulas in the container while the machine is running or while the container is still on the motor base.

Lids and tampers are not interchangeable between different container styles, types, and sizes. Use the tamper that was supplied with your machine.



How to Determine the Tamper that Can Be Used with Your Container

Each type of tamper is designed to be used safely and effectively with a particular container. **If a tamper came with your container, it is the correct tamper for the container.** If a tamper did not come with your container, or you want to determine if a tamper that you already have can be used with your new container, please compare your container with the containers and matching tampers to the illustration below.

Before using the tamper during the blending process, verify that it is the correct tamper. For operating instructions, refer to the owner's manual that was provided with your Vitamix blender.

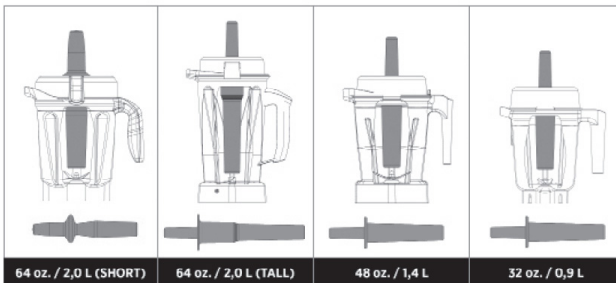

- 64 oz. Short Containers use Tamper 016041 that is approximately 9- $\frac{3}{4}$ inches long.
- 64 oz. Tall Containers use Tamper 000760 that is approximately 12- $\frac{1}{2}$ inches long.
- 32 oz. and 48 oz. Containers use Tamper 015033 that is approximately 11 inches long.

TAMPER

To verify that you are using the correct tamper, place the lid on an empty container, remove the lid plug and insert the tamper. If it is the correct tamper, it should easily fit into the opening but will not come in contact with the blades no matter how you move the tamper inside the container. IF THE TAMPER TOUCHES THE BLADES AT ANY ANGLE - DO NOT USE THE TAMPER WITH YOUR CONTAINER.



If you do not have the correct tamper for your container, call Vitamix Customer service at 1.800.848.2649 or 1.440.235.4840 or e-mail service@vitamix.com to order a new tamper. If purchased outside the United States or Canada, contact your local Vitamix Dealer.

OPERATING INSTRUCTIONS

Wet Blade Container

Designed for processing liquids including juice, frozen mixtures, sauces, soups, purees, batters, and for wet chopping.



For operating instructions, refer to the owner's manual that was provided with your Vitamix blender.

⚠CAUTION		
	<p>Never Start on High with Hot Liquids to Avoid Possible Burns.</p> <p>Escaping steam, splashes or contents may scald.</p> <p>To secure the contents, lock the lid and lid plug securely in place prior to operating the machine and always start on Low and then switch to High.</p>	

Dry Blade Container

If purchased, your dry blade container should only be used for hard, dry materials such as grain, and for kneading dough.

For operating instructions, refer to the owner's manual that was provided with your Vitamix blender.

⚠CAUTION		
	<p>Never Start on High with Hot Liquids to Avoid Possible Burns.</p> <p>Escaping steam, splashes or contents may scald.</p> <p>To secure the contents, lock the lid and lid plug securely in place prior to operating the machine and always start on Low and then switch to High.</p>	

CARE AND CLEANING

Container

To prepare your new container for initial use, follow the steps below.

1. Fill the container half full with warm water and add a couple drops of liquid dish washing detergent to the container.
2. Snap or push the complete 2-part lid into locked position.
3. Refer to owner's manual supplied with the machine. Set the machine to the lowest speed setting. Turn machine on and increase speed to the highest speed setting.
4. Run the machine on High speed for 30 to 60 seconds.
5. Turn off the machine, and rinse and drain the container.

Note: Some thick mixtures, such as breads and batters, may need additional washing by hand. When storing the lid on the container, either remove the lid plug or thoroughly dry both the lid and container to avoid trapping moisture.

Lid, Lid Plug and Tamper:

Separate the lid and lid plug. Wash the parts in warm soapy water. Rinse clean under running water, and dry. Reassemble before use.

IMPORTANT: To ensure continued and effective performance, do not put the container, lid, lid plug or tamper in the dishwasher.

Recycling Information

This product has been supplied from an environmentally aware manufacturer that complies with the Waste Electrical and Electronic Equipment (WEEE) Directive 2002/96/CE.

This product may contain substances that could be harmful to the environment if disposed of in places (landfills) that are not appropriate according to legislation.

The 'crossed out wheelee bin' symbol is placed on this product to encourage you to recycle wherever possible.

Please be environmentally responsible and recycle this product through your recycling facility at its end of life.



WARRANTY

3-YEAR FULL WARRANTY ON SEPARATELY SOLD CONTAINER AND CONTAINER COMPONENTS

1. WHAT IS COVERED.

Vita-Mix Corporation (“Vitamix”) warrants that a container (the “Container”), lid, blade assembly and/or retainer nut (the “Container Component”) that is purchased separately from a blender motor-base will be free from defects in material or workmanship and will withstand wear and tear from ordinary household use for 3 years from the date of purchase. Vitamix will, within 30 days of receipt of the returned product, repair the failed Container or Container Component free of charge. If, in Vitamix’s sole discretion, the failed Container or Container Component cannot be repaired, Vitamix will elect to either (A) replace the Container or Container Component free of charge or (B) refund the full purchase price to the owner, unless Vitamix receives prior written notice of the owner’s preference.

2. WHAT IS NOT COVERED.

This Warranty applies only to owners for ordinary household use. This Warranty does not cover cosmetic changes that do not affect performance, such as discoloration or the effects of the use of abrasives or cleaners or food build up. This Warranty is only valid if the Container or container in which the Container Component is installed is used in accordance with the instructions, warnings and safeguards contained in the owner’s manual.

Vitamix will not be responsible for the cost of any unauthorized warranty repairs.

REPAIR, REPLACEMENT OR REFUND OF THE PURCHASE PRICE ARE THE EXCLUSIVE REMEDIES OF PURCHASER AND THE SOLE LIABILITY OF VITAMIX UNDER THIS WARRANTY. NO EMPLOYEE OR REPRESENTATIVE OF VITAMIX IS AUTHORIZED TO MAKE ANY ADDITIONAL WARRANTY OR ANY MODIFICATION TO THIS WARRANTY WHICH MAY BE BINDING UPON VITAMIX. ACCORDINGLY, PURCHASER SHOULD NOT RELY UPON ANY ADDITIONAL STATEMENTS MADE BY ANY EMPLOYEE OR REPRESENTATIVE OF VITAMIX. IN NO EVENT, WHETHER BASED ON CONTRACT, INDEMNITY, WARRANTY, TORT (INCLUDING NEGLIGENCE), STRICT LIABILITY OR OTHERWISE, SHALL VITAMIX BE LIABLE FOR ANY SPECIAL, INDIRECT, INCIDENTAL OR CONSEQUENTIAL DAMAGES, INCLUDING, WITHOUT LIMITATION, LOSS OF PROFIT OR REVENUE.

Some states do not allow limits on warranties. In such states, the above limitations may not apply to you. Outside the U.S.A. and Canada, other warranties may apply.

WARRANTY

3. WHAT VOIDS THIS WARRANTY.

Abuse, misuse, negligent use, alteration of the Container or Container Component or motor base, exposure to abnormal or extreme conditions, or failure to follow the operating instructions, will void this Warranty.

The Warranty is also void if repairs to the machine, Container, Container Component or any portion of the blade assembly are performed by someone other than Vitamix or an authorized Vitamix Service Provider or if any part subject to this Warranty is used in combination with a motor-base or container that is not expressly authorized by Vitamix.

4. HOW TO OBTAIN RETURN AUTHORIZATION UNDER THIS WARRANTY.

In the event the Container or Container Component needs service or repair, please call Vitamix Customer Service at 1.800.848.2649. You will be asked to provide a date of purchase and proof of purchase for any product that has not been registered with Vitamix. For product subject to this Warranty you will be provided with a return authorization number, up-to-date shipping instructions and a pre-paid return pick up label. Vitamix will pay standard shipping costs on the return of a Container or Container Component for warranty service and repair and for return shipment of the product to you after the warranty repair or replacement. Purchaser is responsible for the costs of special shipping requests.

Within the U.S.A. and Canada, this Warranty is honored directly through the Vita-Mix® Corporation.

United States

Vita-Mix® Corporation
8615 Usher Road
Cleveland, Ohio 44138-2199
1.800.848.2649
service@vitamix.com

Canada

Vita-Mix® Corporation
200-1701 Shepherd Street East
Windsor, Ontario N8Y 4Y5
1.800.848.2649
service@vitamix.com

You will be deemed to have accepted the returned product “as is” upon delivery unless you notify Vitamix of any problem, including shipment damage, within 48 hours of delivery.

WARRANTY

SPECIAL INTERNATIONAL INSTRUCTIONS

If the product was purchased within the U.S.A. or Canada, but is currently outside the U.S.A. or Canada, all shipping and resulting taxes and duties are at the owner's expense. Contact your local dealer/distributor for more information.

UK: vitamix.co.uk • 0845 868 4566 • service@vitamix.com

Ireland: vitamix.ie • 0766 709854 • service@vitamix.com

France: fr.service@vitamix.com

Germany: vitamix.de • +49 69 257 385870 •

Keimling Naturkost GmbH • +49 4161 51 160 •

keimling.de • naturkost@keimling.de or

Moravan Warenhandels GmbH • +49 89 86 37 98 48 •

moravan.de • info@naturespirit.de

In all other cases:

Vita-Mix® Corporation

8615 Usher Road

Cleveland, Ohio 44138-2199

1.800.848.2649

service@vitamix.com



BOL VITAMIX®

Manuel d'utilisation et d'entretien

Lisez et conservez ces instructions

* Image du produit peut différer légèrement de récipient réelle

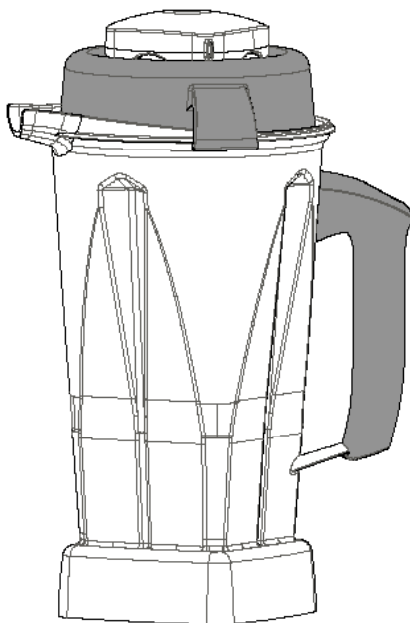

Vita-Mix® Corporation
8615 Usher Road
Cleveland, OH 44138-2103 U.S.A.
1.800.848.2649 / 1.440.235.4840
vitamix.com

SOMMAIRE

Sommaire.....	16
Instructions Importantes pour une Utilisation en Toute Sécurité.....	17
Pièces et Caractéristiques.....	20
Informations sur les Lames.....	22
Mode d'emploi.....	23
Poussoir	24
Comment Utiliser le Poussoir.....	26
Entretien et Nettoyage	27
Garantie	38

INSTRUCTIONS IMPORTANTES POUR UNE UTILISATION EN TOUTE SÉCURITÉ

AVERTISSEMENT



Pour prévenir les blessures.

Lisez et assurez-vous d'avoir compris le mode d'emploi avant d'utiliser votre nouveau bol Vitamix® avec votre blender Vitamix®.

Des mesures de précaution élémentaires doivent être respectées, notamment celles qui suivent.



1. Lisez l'ensemble des instructions, consignes de sécurité et avertissements avant d'utiliser le blender.
2. Ce blender est réservé à un USAGE DOMESTIQUE UNIQUEMENT et ne doit pas être utilisé pour préparer de la nourriture destinée à la vente ou pour d'autres usages commerciaux.
3. Cet appareil est destiné aux applications ménagères, mais aussi aux fermes, aux clients d'hôtels et de motels, ainsi qu'à d'autres environnements résidentiels.
4. Ce blender ne doit pas être utilisé par des personnes ayant des capacités physiques, sensorielles ou mentales réduites, ou n'ayant ni expérience ni connaissances particulières, sauf si elles sont surveillées ou si elles ont reçu des instructions sur l'utilisation de l'appareil par une personne en charge de leur sécurité.
5. Ce blender ne doit pas être utilisé par des enfants et une surveillance rigoureuse est nécessaire lorsque des enfants se trouvent à proximité. Les enfants doivent être surveillés pour s'assurer qu'ils ne jouent pas avec le blender.
6. Faites fonctionner le blender uniquement sur une surface plane et stable, sans eau stagnante à proximité. Ne laissez pas le bol, l'embase moteur ou le cordon d'alimentation entrer en contact avec des surfaces chaudes ou se trouver au-dessus du bord d'une table ou d'un comptoir.
7. Ne remplissez pas le bol au-delà de sa capacité nominale. La capacité maximale est indiquée sur le bol.
8. Commencez toujours à mixer avec le couvercle et le bouchon de couvercle bien en place. Ne faites pas fonctionner le blender sans le couvercle. Le bouchon du couvercle ne doit être retiré que lorsqu'on ajoute des ingrédients ou lorsqu'on utilise le poussoir.

INSTRUCTIONS IMPORTANTES POUR UNE UTILISATION EN TOUTE SÉCURITÉ

9. Le poussoir correspondant à votre bol ne peut être utilisé que quand le couvercle est fermement maintenu en place. Utilisez le couvercle et le poussoir qui correspondent à votre bol. Les couvercles et les poussoirs ne sont pas interchangeables et dépendent du style, du type et de la taille du bol. Si votre bol a été livré avec un poussoir, c'est ce modèle qui lui convient.
10. Démarrez toujours le blender avec la molette de vitesse variable sur 1 et l'interrupteur Rapide/Lent sur la position Lent. Pour éviter tout risque de brûlure, ne démarrez jamais avec des vitesses supérieures à 1 ou avec l'interrupteur Rapide/Lent sur la position Rapide lorsque vous mixez des liquides chauds. Les liquides chauds doivent toujours être mixés avec le couvercle et le bouchon de couvercle bien en place. Éloignez les mains et toute surface de peau non protégée du bouchon de couvercle lorsque vous mixez des produits chauds.
11. Ne touchez jamais les pièces en rotation. Éteignez l'appareil et attendez que les lames cessent de tourner avant de retirer le bol de son embase moteur et d'ouvrir le bol.
12. Éteignez l'appareil et débranchez l'alimentation électrique avant de changer des accessoires ou d'accéder à des pièces qui tournent pendant l'utilisation.
13. Ne laissez pas ou ne stockez pas d'objets étrangers dans le bol, comme des cuillères, des fourchettes, des couteaux ou le bouchon de couvercle. Si vous démarrez le blender avec un objet étranger dans le bol, vous allez endommager le blender et risquer de provoquer des blessures.
14. N'utilisez pas le blender avec un cordon ou une prise d'alimentation endommagés. Si le cordon d'alimentation est endommagé, pour éviter tout risque, il doit être remplacé par le fabricant, son agent d'entretien ou une personne disposant de la même qualification.
15. Les lames sont tranchantes. Pour éviter toute blessure, soyez très attentif lorsque vous videz le bol et que vous le nettoyez.
16. Éloignez vos mains et tout ustensile du bol pendant le mélange pour éviter de gravement vous blesser ou d'endommager le blender. Un racleur en caoutchouc ou une spatule peut être utilisé, mais uniquement lorsque le bol est retiré de l'embase moteur et que les lames ne sont pas en rotation.
17. N'utilisez pas l'appareil avec des lames desserrées ou endommagées. Ne retirez pas l'ensemble de lames du bol. Contactez votre représentant SAV agréé Vitamix le plus proche pour l'entretien ou le remplacement.
18. Ne pas utiliser en extérieur.
19. Lorsque vous préparez du beurre de noix ou des aliments à base d'huile, ne prolongez pas le mixage pendant plus d'une minute après le début de rotation du mélange dans le bol. En prolongeant le mixage, vous pouvez endommager le bol et provoquer une surchauffe du moteur.

INSTRUCTIONS IMPORTANTES POUR UNE UTILISATION EN TOUTE SÉCURITÉ

⚠ AVERTISSEMENT



Risque d'électrocution, risque d'incendie ou de blessures.

Ne modifiez aucune pièce de l'embase moteur ou du bol.
N'utilisez aucun accessoire non expressément autorisé ou
vendu par Vitamix.

**Le non-respect des instructions peut provoquer une
électrocution, un incendie ou des blessures.**

CONSERVEZ CES INSTRUCTIONS

REMARQUE : LE NON-RESPECT DE L'UNE QUELCONQUE DES CONSIGNES DE SÉCURITÉ OU INSTRUCTIONS IMPORTANTES DESTINÉES À PERMETTRE UNE UTILISATION SANS RISQUE CONSTITUE UN USAGE IMPROPRE DE VOTRE BLENDER VITAMIX QUI PEUT ANNULER VOTRE GARANTIE ET ENTRAÎNER UN RISQUE DE BLESSURES GRAVES.

PIÈCES ET CARACTÉRISTIQUES

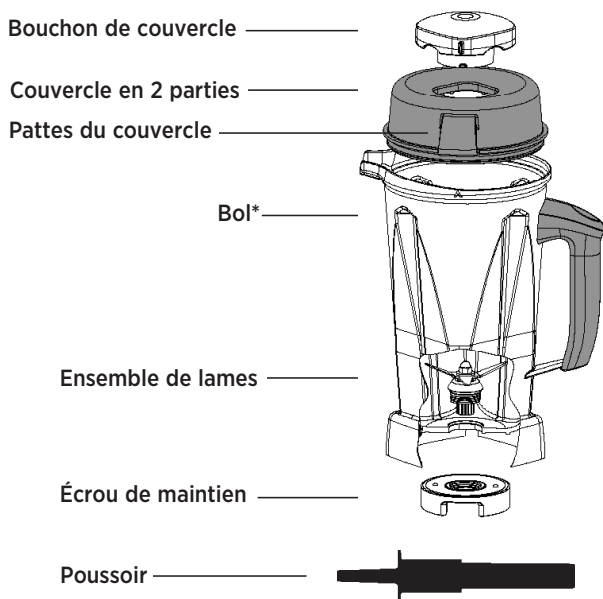

* Image du produit peut différer légèrement de récipient réelle

Couvercle en 2 parties : Utilisez toujours le couvercle et le bouchon de couvercle lorsque l'appareil est en fonctionnement.

⚠ MISE EN GARDE : Les couvercles et les poussoirs ne sont pas interchangeables et dépendent du style, du type et de la taille du bol.

Refermez le couvercle sur le bol et laissez-le en place pendant quelques minutes. Lorsque le couvercle est resté en place sur le bol, il est beaucoup plus facile de le verrouiller ou de l'enlever.

Bol : Les onces, les tasses et les millilitres sont clairement indiqués.

Poussoir : Lorsque l'appareil fonctionne, utilisez le poussoir pour presser les ingrédients sur les lames, uniquement à travers l'ouverture du bouchon de couvercle.

Bouchon de couvercle : L'insérer dans le couvercle et le verrouiller en le tournant dans le sens horaire. Retirer le bouchon de couvercle pour utiliser le poussoir ou ajouter des ingrédients.

PIÈCES ET CARACTÉRISTIQUES

Pour verrouiller le couvercle en place :

1. Positionnez le couvercle sur le bol avec les pattes du couvercle à égale distance du bec verseur et de la poignée.
2. Poussez le couvercle sur le bol jusqu'à ce qu'il se verrouille en place.
3. En cours de fonctionnement, le couvercle doit toujours être verrouillé, en particulier avec les liquides chauds qui peuvent provoquer des brûlures.

AVERTISSEMENT



Lorsque les lames sont en rotation, elles peuvent provoquer des blessures graves.

NE TENTEZ PAS d'introduire la main dans le bol lorsque l'appareil est en fonctionnement.



Pour retirer le couvercle : Soulevez-le par une de ses pattes tout en maintenant fermement le bol.

Pour retirer le bouchon de couvercle : Faites pivoter le bouchon de couvercle dans le sens antihoraire de la position « verrouillée » à la position « déverrouillée », puis soulevez-le.

INFORMATIONS SUR LES LAMES

L'appareil Vitamix est livré en standard avec le bol équipé de la lame pour aliments liquides. La lame est identifiée par un « W ». Cette lame est utilisée pour la plupart de vos recettes. Des bols supplémentaires avec des lames pour aliments secs ou liquides peuvent être achetés séparément.

⚠ WARNING



Lorsque les lames sont en rotation, elles peuvent provoquer des blessures graves.

NE TENTEZ PAS d'introduire la main dans le bol lorsque l'appareil est en fonctionnement.



Bol avec lame pour aliments liquides : Conçu pour mixer des liquides, notamment des jus, des mélanges glacés, des sauces, des soupes, des purées, des pâtes. Les lames pour aliments liquides peuvent aussi mixer des grains et de la pâte à pain, mais pour cette application elles ne sont pas aussi efficaces que les lames pour aliments secs. Consultez les instructions sur l'utilisation du bol pour aliments secs.



Bol avec lame pour aliments secs : Ces lames sont bien identifiées avec la lettre « D » et sont conçues spécifiquement pour mixer des éléments durs comme les grains, les céréales et le café, et elles peuvent être également utilisées pour pétrir la pâte à pain. Les lames pour aliments secs ne peuvent PAS mixer les liquides de façon efficace. **Si vous mixez régulièrement des herbes, il peut être préférable d'acheter un autre bol avec une lame pour aliments secs.**

⚠ CAUTION



**Moving Parts
May Become
Hot With
Extended Use.**

DO NOT touch.



MODE D'EMPLOI

Bol avec lame pour aliments liquides

Conçu pour mixer des liquides, notamment des jus, des mélanges glacés, des sauces, des soupes, des purées, des pâtes.

Pour les instructions d'utilisation, consultez le manuel utilisateur qui a été fourni avec votre blender Vitamix.

⚠ MISE EN GARDE



Ne démarrez jamais avec l'interrupteur en position Rapide avec des liquides chauds pour éviter tout risque de brûlure.

La vapeur qui s'échappe, les éclaboussures ou le contenu du bol peuvent provoquer des brûlures. Pour éviter que le contenu ne se répande, verrouillez le couvercle et le bouchon de couvercle fermement en place avant de mettre en route l'appareil et démarrez toujours sur Lent, puis passez sur Rapide.



Bol avec lame pour aliments secs

Votre bol avec lame pour aliments secs doit vous servir uniquement pour les aliments durs et secs comme les grains et pour pétrir la pâte à pain.

Pour les instructions d'utilisation, consultez le manuel utilisateur qui a été fourni avec votre blender Vitamix.

⚠ MISE EN GARDE



Ne démarrez jamais avec l'interrupteur en position Rapide avec des liquides chauds pour éviter tout risque de brûlure.

La vapeur qui s'échappe, les éclaboussures ou le contenu du bol peuvent provoquer des brûlures. Pour éviter que le contenu ne se répande, verrouillez le couvercle et le bouchon de couvercle fermement en place avant de mettre en route l'appareil et démarrez toujours sur Lent, puis passez sur Rapide.



POUSSOIR

⚠ MISE EN GARDE



Lorsque les lames sont en rotation, elles peuvent provoquer des dommages.

Les couvercles et les poussoirs ne sont pas interchangeables et dépendent du style, du type et de la taille du bol. Utilisez le poussoir qui a été fourni avec votre appareil.

Comment identifier le poussoir qui peut être utilisé avec votre bol

Chaque type de poussoir est conçu pour être utilisé de manière sûre et efficace avec un bol particulier. **Si votre bol a été livré avec un poussoir, c'est ce modèle qui lui convient.** Si votre bol a été livré sans poussoir, ou si vous souhaitez utiliser un poussoir que vous possédez déjà avec votre nouveau bol, veuillez comparer ce dernier avec les bols et les poussoirs correspondants sur la figure ci-dessous.

Avant d'utiliser le poussoir pour effectuer un mélange, vérifiez qu'il s'agit du bon poussoir.

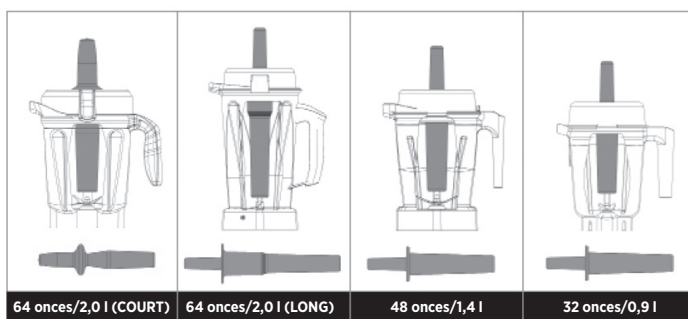

- Les bols courts de 2 l (64 onces) s'utilisent avec le poussoir réf. 016041 qui a une longueur d'environ 25 cm.
- Les bols longs de 2 l (64 onces) s'utilisent avec le poussoir réf. 000760 qui a une longueur d'environ 32 cm.
- Les bols longs de 1 l (32 onces) et 1,5 l (48 onces) s'utilisent avec le poussoir réf. 015033 qui a une longueur d'environ 28 cm.

POUSSOIR

Pour vérifier que vous utilisez le bon poussoir, placez le couvercle sur un bol vide, retirez le bouchon de couvercle et insérez le poussoir. Si vous utilisez le bon poussoir, il doit s'insérer facilement dans l'ouverture mais sans venir en contact avec les lames, même si vous le poussez à fond dans le bol. SI LE POUSSOIR TOUCHE LES LAMES, MÊME LÉGÈREMENT, N'UTILISEZ PAS CE POUSSOIR AVEC VOTRE BOL.

Pour les instructions d'utilisation, consultez le manuel utilisateur qui a été fourni avec votre blender Vitamix.

Si vous n'avez pas le poussoir adapté pour votre bol, appelez le service client de Vitamix au 1.800.848.2649 ou au 1.440.235.4840, ou contactez-nous par e-mail sur service@vitamix.com pour commander un nouveau poussoir. Si vous avez effectué votre achat en dehors des États-Unis ou du Canada, contactez votre revendeur local Vitamix.

COMMENT UTILISER LE POUSSOIR

⚠ AVERTISSEMENT



Lorsque les lames sont en rotation, elles peuvent provoquer des blessures graves.

- **NE TENTEZ PAS** d'introduire vos mains, spatules, etc. dans le bol lorsque l'appareil est en fonctionnement ou lorsque le bol se trouve sur l'embase moteur.
- Les couvercles et les poussoirs ne sont pas interchangeables et dépendent du style, du type et de la taille du bol. Utilisez le poussoir qui a été fourni avec votre appareil.



IMPORTANT :

- Le disque antiéclaboussures (vers le haut du poussoir) et le couvercle empêchent le poussoir de toucher les lames lorsque le couvercle est correctement fermé en position « verrouillée ».
- Le bol doit être rempli au plus, aux deux tiers lorsque le poussoir est utilisé durant le mélange.
- Afin d'éviter une surchauffe durant le mélange, N'UTILISEZ PAS le poussoir plus de 30 secondes consécutives.
- Si les ingrédients ne circulent pas, il est possible qu'une poche d'air se soit formée dans l'appareil. Retirez avec précaution le bouchon de couvercle tout en vous assurant que le couvercle reste fermement en place. Éliminez la poche d'air en insérant le poussoir par l'ouverture du bouchon de couvercle.
- Il est possible que le simple maintien du poussoir en position verticale n'aide pas à la circulation des ingrédients. Si nécessaire, orientez le poussoir vers les côtés ou les coins du bol. **NE TENTEZ PAS** de forcer le poussoir vers le bas du bol.

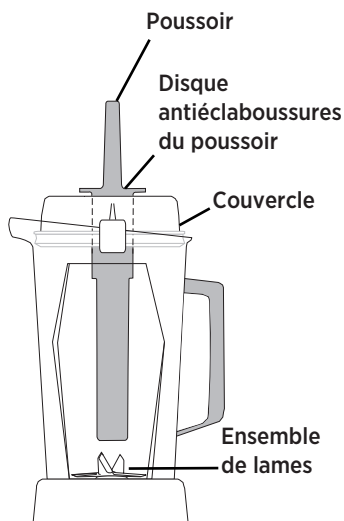

ENTRETIEN ET NETTOYAGE

Bol

Pour préparer votre nouveau bol avant la première utilisation:

1. Remplissez à moitié le bol avec de l'eau chaude et ajoutez-y quelques gouttes de liquide vaisselle.
2. Refermez ou poussez le couvercle en 2 parties (avec son bouchon) en position verrouillée.
3. Consultez le manuel utilisateur fourni avec l'appareil. Réglez l'appareil sur la vitesse la plus faible. Mettez en route l'appareil et augmentez la vitesse au maximum.
4. Laissez tourner l'appareil en vitesse rapide pendant 30 à 60 secondes.
5. Arrêtez l'appareil, puis rincez et égouttez le bol.

Remarque : Certains mélanges épais, comme les pâtes à pain ou les autres pâtes, peuvent nécessiter un nettoyage complémentaire à la main. Lorsque vous laissez le couvercle sur le bol, retirez le bouchon de couvercle ou séchez très soigneusement le couvercle et le bol pour éviter de piéger l'humidité.

Couvercle, bouchon de couvercle et poussoir :

Séparez le couvercle de son bouchon. Nettoyez les pièces dans de l'eau chaude savonneuse. Rincez bien à l'eau courante puis séchez. Remontez l'ensemble avant utilisation.

IMPORTANT : Pour obtenir longtemps de bons résultats, ne mettez pas le bol, le couvercle, le bouchon de couvercle ou le poussoir dans le lave-vaisselle.

Information sur le recyclage

Ce produit est livré par un fabricant respectueux de l'environnement qui se conforme à la directive sur les Déchets d'équipements électriques et électroniques (DEEE) 2002/96/CE.

Ce produit peut contenir des substances dangereuses pour l'environnement s'il est éliminé dans des lieux (décharges) non conformes à la législation.

Le symbole de la « poubelle barrée d'une croix » est placé sur ce produit pour vous inciter à recycler lorsque c'est possible.

Merci d'être respectueux de l'environnement et de recycler ce produit dans votre station de recyclage lorsqu'il est en fin de vie.



GARANTIE

GARANTIE TOTALE DE 3 ANS SUR LE BOL ET LES PIÈCES DU BOL VENDUS SÉPARÉMENT

1. ÉTENDUE DE LA COUVERTURE.

Vita-Mix Corporation (« Vitamix ») garantit pendant une durée de 3 ans à partir de la date d'achat que le bol (le « Bol »), le couvercle, l'ensemble lames et/ou l'écrou de maintien (« Pièce du bol ») qui sont achetés indépendamment d'une embase moteur sont exempts de tout défaut de matériau ou de fabrication pour une utilisation domestique ordinaire. Vitamix réparera sans frais, dans un délai de 30 jours après la réception du produit retourné, le Bol défectueux ou la Pièce du bol défectueuse. Si le Bol défectueux ou la Pièce du bol défectueuse ne peut pas être réparé, Vitamix choisira, à sa seule discrétion, (A) soit de remplacer sans frais le Bol défectueux ou la Pièce du bol défectueuse, (B) soit de rembourser le montant total du prix d'achat à l'utilisateur, à moins que l'utilisateur n'ait indiqué au préalable sa préférence par écrit à Vitamix.

2. CE QUI N'EST PAS COUVERT PAR LA GARANTIE.

Cette garantie s'applique uniquement pour un usage domestique ordinaire. Cette garantie ne couvre pas les changements mineurs qui n'altèrent pas la performance, comme la décoloration ou les effets consécutifs à l'utilisation d'abrasifs ou de nettoyeurs, ou l'accumulation d'aliments. Cette garantie n'est valable que si le Bol acheté ou le Bol dans lequel est montée la pièce achetée est utilisé conformément aux instructions, avertissements et consignes de sécurité précisés dans le manuel utilisateur.

Vitamix n'est pas responsable du coût engendré par des réparations non autorisées au titre de la garantie.

LA RÉPARATION, LE REMPLACEMENT OU LE REMBOURSEMENT DU PRIX D'ACHAT CONSTITUENT LES RECOURS EXCLUSIFS DE L'ACHETEUR ET LA SEULE RESPONSABILITÉ DE VITAMIX AU TITRE DE CETTE GARANTIE. AUCUN EMPLOYÉ OU REPRÉSENTANT DE VITAMIX N'EST AUTORISÉ À ÉTENDRE LA GARANTIE OU À APPORTER DES MODIFICATIONS À CETTE GARANTIE EN CRÉANT DES CONTRAINTES POUR VITAMIX. DE MÊME, L'ACHETEUR NE DOIT PAS PRENDRE EN COMPTE DES DÉCLARATIONS DE CETTE NATURE ÉMANANT D'UN EMPLOYÉ OU D'UN REPRÉSENTANT DE VITAMIX. VITAMIX NE SERA EN AUCUN CAS, QUE CE SOIT EN RAISON D'UN CONTRAT, D'UNE INDEMNITÉ, D'UNE GARANTIE, D'UN DÉLIT (Y COMPRIS LA NÉGLIGENCE), DE LA RESPONSABILITÉ OBJECTIVE OU DE TOUT AUTRE ÉLÉMENT, RESPONSABLE POUR TOUT DOMMAGE PARTICULIER, INDIRECT, ACCIDENTEL OU CONSÉCUTIF, NOTAMMENT, MAIS SANS LIMITATION, LA PERTE DE PROFITS OU DE REVENUS.

GARANTIE

Certains États n'autorisent pas les limitations de garantie. Dans ces États, les limitations ci-dessus peuvent ne pas s'appliquer à votre cas. En dehors des États-Unis et du Canada, d'autres garanties peuvent s'appliquer.

3. CAS D'ANNULATION DE CETTE GARANTIE.

Une utilisation brutale, une mauvaise utilisation, une utilisation négligente, une modification du Bol ou d'une Pièce du bol ou de l'embase moteur, une exposition à des conditions anormales ou extrêmes ou le non-respect du mode d'emploi annuleront cette garantie.

La garantie sera également annulée si les réparations sur l'appareil, le Bol, une Pièce du bol ou une partie de l'ensemble lames ne sont pas effectuées par Vitamix ou un prestataire autorisé par Vitamix, ou si une pièce concernée par cette garantie est utilisée sur une embase moteur ou un bol qui n'est pas expressément autorisé par Vitamix.

4. COMMENT OBTENIR L'AUTORISATION DE RETOUR AU TITRE DE CETTE GARANTIE.

Dans le cas où le Bol ou une Pièce du bol nécessite une réparation, veuillez appeler le service client de Vitamix au 1.800.848.2649. Il vous sera demandé de fournir une date d'achat et une preuve d'achat pour les produits qui n'ont pas été enregistrés chez Vitamix. Pour les produits concernés par cette garantie, il vous sera fourni un numéro d'autorisation de retour, des instructions actualisées pour l'expédition et une étiquette permettant le retour sans frais. Au titre de la garantie, Vitamix prend en charge les frais d'expédition normaux pour le retour d'un Bol ou d'une Pièce du bol, ainsi que les frais de renvoi après la réparation ou le remplacement. L'acheteur prend en charge les frais liés à des modes de livraison particuliers.

Aux États-Unis et au Canada, cette garantie est honorée directement par Vita-Mix® Corporation.

États-Unis

Vita-Mix® Corporation
8615 Usher Road
Cleveland, Ohio 44138-2199
1.800.848.2649
service@vitamix.com

Canada

Vita-Mix® Corporation
200-1701 Shepherd Street East
Windsor, Ontario N8Y 4Y5
1.800.848.2649
service@vitamix.com

Nous considérons que vous avez accepté le produit retourné « en l'état » au moment de la livraison, à moins que vous ne signaliez un problème à Vitamix, notamment un dommage survenu pendant la livraison, au plus tard 48 heures après la livraison.

GARANTIE

INSTRUCTIONS PARTICULIÈRES POUR L'INTERNATIONAL

Si le produit a été acheté aux États-Unis et au Canada mais qu'il se trouve en dehors de ces deux pays, toutes les taxes de livraison, de douane et connexes sont aux frais de l'acheteur. Contactez votre distributeur/revendeur local pour plus d'informations.

Royaume-Uni : vitamix.co.uk • 0845 868 4566 • service@vitamix.com

Irlande : vitamix.ie • 0766 709854 • service@vitamix.com

France : fr.service@vitamix.com

Allemagne : vitamix.de • +49 69 257 385870

Keimling Naturkost GmbH • +49 4161 51 160 •

keimling.de • naturkost@keimling.de or

Moravan Warenhandels GmbH • +49 89 86 37 98 48 •

moravan.de • info@naturespirit.de

Pour tous les autres cas :

Vita-Mix® Corporation
8615 Usher Road
Cleveland, Ohio 44138-2199
1.800.848.2649
service@vitamix.com



VITAMIX®-BEHÄLTER

Gebrauchs- und Pflegeanleitung

Bitte beachten Sie diese Hinweise und bewahren Sie sie auf

***Produkt-Bild kann vom Original abweichen Behälter**

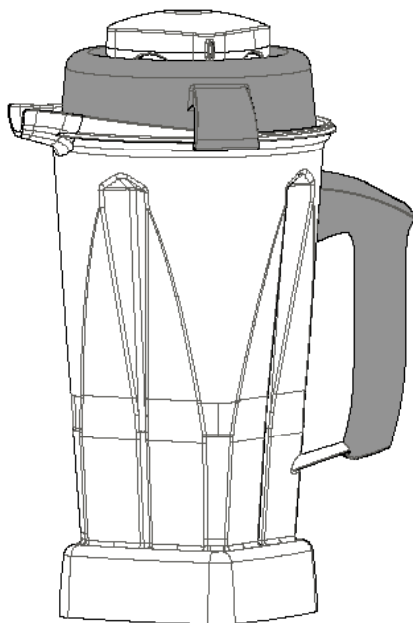

Vita-Mix[®] Corporation
8615 Usher Road
Cleveland, OH 44138-2103 U.S.A.
1.800.848.2649 / 1.440.235.4840
vitamix.com

INHALT

Inhalt.....	32
Wichtige Hinweise zum sicheren Gebrauch.....	33
Bauteile und Funktionen	36
Über die Klingen	38
Betriebsanleitung	39
Stössel.....	41
Verwendung des Stössels.....	43
Reinigung und Pflege.....	44
Garantie	46

WICHTIGE HINWEISE ZUM SICHEREN GEBRAUCH

WARNHINWEIS



Zum Vermeiden von Verletzungen.

Bevor Sie Ihren neuen Vitamix®-Behälter zum ersten Mal zusammen mit Ihrem Vitamix®-Mixgerät verwenden, sollten Sie die Bedienungsanleitung gelesen und verstanden haben.

Es sind grundlegende Sicherheitsmaßnahmen, wie in den folgenden Beispielen beschrieben, zu beachten.



1. Lesen Sie alle Hinweise, Sicherheitsmaßnahmen und Warnhinweise, bevor Sie das Mixgerät in Betrieb nehmen.
2. Dieses Mixgerät ist NUR ZUM GEBRAUCH IM HAUSHALT bestimmt, nicht zur Zubereitung von Speisen, die zum Verkauf oder für andere kommerzielle Zwecke bestimmt sind.
3. Dieses Mixgerät ist für den Gebrauch in Privathaushalten sowie für die Verwendung durch Gäste von Gasthäusern, Hotels, Motels und anderen Unterkunftsarten bestimmt.
4. Dieses Mixgerät darf ohne Aufsicht einer für ihre Sicherheit verantwortlichen Person oder Unterweisung hinsichtlich der Bedienung des Geräts nicht von Personen mit eingeschränkten körperlichen, sensorischen oder geistigen Fähigkeiten oder Personen, denen die erforderliche Erfahrung und die nötigen Kenntnisse fehlen, betrieben werden.
5. Dieses Mixgerät sollte nicht von Kindern verwendet werden. Wenn bei seinem Gebrauch Kinder in der Nähe sind, ist eine sorgfältige Beaufsichtigung erforderlich. Kinder sollten beaufsichtigt werden, um sicherzustellen, dass sie das Mixgerät nicht als Spielzeug verwenden.
6. Verwenden Sie das Mixgerät nur, wenn es auf einer ebenen, stabilen Fläche ohne Wasserpfützen aufgestellt ist. Vermeiden Sie, dass der Behälter, die Motorbasis oder das Stromkabel mit heißen Oberflächen in Berührung kommen oder über den Rand eines Tisches oder einer Arbeitsplatte hinausragen.
7. Befüllen Sie den Behälter nicht über die angegebene Kapazität hinaus. Die maximale Kapazität ist auf dem Behälter angegeben.
8. Beginnen Sie erst dann mit dem Mixen, wenn der Deckel und die Verschlusskappe im Deckel fest verschlossen sind. Verwenden Sie das Mixgerät nicht ohne Deckel. Die Verschlusskappe sollte nur entfernt werden, um Zutaten hinzuzugeben oder den Stößel zu verwenden.

WICHTIGE HINWEISE ZUM SICHEREN GEBRAUCH

9. Der zum Behälter passende Stößel kann nur bei fest verschlossenem Deckel verwendet werden. Verwenden Sie den für Ihren Behälter passenden Deckel bzw. Stößel. Die zu den unterschiedlichen Behälterformen, -typen und -größen passenden Deckel und Stößel sind untereinander nicht austauschbar. Wenn ein Stößel mit Ihrem Behälter mitgeliefert wurde, ist dies der für diesen Behälter geeignete Stößel.
10. Stellen Sie den verstellbaren Geschwindigkeitsregler anfangs immer auf 1 und den Hoch/Niedrig-Schalter auf „Niedrig“. Stellen Sie, wenn Sie heiße Flüssigkeiten verarbeiten, die Geschwindigkeit anfangs nicht höher als 1 ein und den Hoch/Niedrig-Schalter nicht auf „Hoch“, um Verbrennungen zu vermeiden. Halten Sie den Deckel und die Verschlusskappe fest verschlossen, wenn Sie heiße Flüssigkeiten verarbeiten. Halten Sie die Hände oder andere freiliegende Hautpartien nicht in die Nähe der Verschlusskappe, wenn Sie heiße Flüssigkeiten verarbeiten.
11. Berühren Sie niemals Teile, während sie sich bewegen. Schalten Sie das Gerät aus und warten Sie, bis die Klingen zum Stillstand gekommen sind, bevor Sie den Behälter von der Motorbasis abnehmen und den Behälter öffnen.
12. Schalten Sie das Gerät aus und trennen Sie es von der Stromversorgung, wenn Sie Zubehörteile auswechseln oder in der Nähe von Teilen arbeiten, die sich beim Gebrauch bewegen.
13. Bewahren Sie keine Fremdkörper, z. B. Löffel, Gabeln, Messer oder die Verschlusskappe im Behälter auf. Befindet sich ein Fremdkörper im Mixgerät, wenn es eingeschaltet wird, kann dies zu Schäden am Gerät und zu Verletzungen führen.
14. Betreiben Sie das Mixgerät nicht, wenn das Stromkabel oder der Stecker beschädigt ist. Falls das Stromkabel beschädigt wurde, muss es vom Hersteller, einem Kundendienstmitarbeiter oder einer anderen entsprechend qualifizierten Person ausgetauscht werden, um eine Gefährdung auszuschließen.
14. Die Klingen sind scharf. Gehen Sie daher beim Entleeren der Schüssel und bei der Reinigung äußerst vorsichtig vor, um Verletzungen zu vermeiden.
15. Führen Sie die Hände oder Küchengeräte nicht in das Mixgerät ein, wenn es in Betrieb ist, um dem Risiko schwerer körperlicher Verletzungen oder Beschädigungen am Gerät entgegenzuwirken. Nachdem der Behälter von der Motorbasis abgenommen wurde und die Klingen zum Stillstand gekommen sind, kann ein Schaber oder Spatel aus Gummi verwendet werden.

WICHTIGE HINWEISE ZUM SICHEREN GEBRAUCH

16. Betreiben Sie das Gerät nicht, wenn Klingen lose oder beschädigt sind. Entfernen Sie das Bauteil, an dem die Klingen befestigt sind, nicht aus dem Behälter. Wenden Sie sich an einen autorisierten Vitamix-Kundendienstmitarbeiter, um es reparieren oder ersetzen zu lassen.
17. Verwenden Sie das Gerät nicht im Freien.
18. Wenn Sie Nussbutter oder Lebensmittel auf Ölbasis herstellen, verarbeiten Sie sie nicht länger als eine Minute, nachdem die Mixtur begonnen hat, sich im Behälter zu drehen. Eine längere Verarbeitungsdauer kann zu Beschädigungen am Behälter und zur Überhitzung des Motors führen.

WARNHINWEIS



Gefahr eines Stromschlags, Brand- oder Verletzungsrisiko.

Nehmen Sie keine Veränderungen oder Anpassungen an der Motorbasis oder dem Behälter vor.

Verwenden Sie keine Anbauteile, die nicht ausdrücklich von Vitamix genehmigt wurden oder von Vitamix verkauft werden.

Werden die Anweisungen nicht befolgt, können Stromschläge, Feuer oder Verletzungen die Folge sein.

BEWAHREN SIE DIESE HINWEISE AUF

HINWEIS: WERDEN WICHTIGE SICHERHEITSMASSNAHMEN UND WICHTIGE HINWEISE ZUM SICHEREN GEBRAUCH AUSSER ACHT GELASSEN, IST DIES EINE MISSBRÄUCLICHE VERWENDUNG IHRES VITAMIX-MIXGERÄTS, DIE DIE GARANTIE AUSSER KRAFT SETZEN KANN UND DAS RISIKO ERNSTER VERLETZUNGEN BIRGT.

BAUTEILE UND FUNKTIONEN

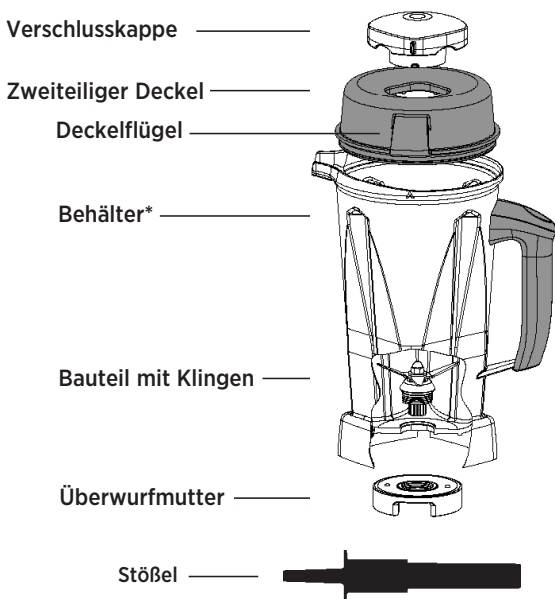

* Produkt-Bild kann vom Original abweichen Behälter

Zweiteiliger Deckel: Verwenden Sie immer den Deckel und die Verschlusskappe, während das Gerät in Betrieb ist.

⚠ ACHTUNG: Die zu den unterschiedlichen Behälterformen, -typen und -größen passenden Deckel und Stößel sind untereinander nicht austauschbar.

Lassen Sie den Deckel auf dem Behälter einrasten und warten Sie einige Minuten lang ab. Wenn der Deckel eine Weile auf dem Behälter gelegen hat, kann er leichter verschlossen oder entfernt werden.

Behälter: Unzen, Tassen und Millimeter sind deutlich gekennzeichnet.

Stößel: Sie können den Stößel dazu einsetzen, Zutaten zwischen die Klingen zu drücken, während das Gerät in Betrieb ist. Führen Sie den Stößel nur durch die Verschlusskappenöffnung ein.

Verschlusskappe: Setzen Sie sie in den Deckel ein und drehen Sie sie im Uhrzeigersinn, um sie zu befestigen. Entfernen Sie die Verschlusskappe, wenn Sie den Stößel verwenden oder Zutaten hinzugeben möchten.

BAUTEILE UND FUNKTIONEN

Befestigen des Deckels:

1. Setzen Sie den Deckel so auf den Behälter auf, dass die Deckelflügel sich in der Mitte zwischen Ausguss und Griff befinden.
2. Drücken Sie den Deckel auf den Behälter, bis er einrastet.
3. Der Deckel muss während des Betriebs stets gut befestigt sein, vor allem, wenn heiße Flüssigkeiten verarbeitet werden, die Verbrühungen verursachen können.

⚠ WARNHINWEIS		
	<p>Risiko schwerer Verletzungen durch rotierende Klingen. NICHT während des Betriebs in den Behälter greifen.</p>	

Abnehmen des Deckels: Halten Sie den Behälter gut fest und heben Sie den Deckel an einem der Deckelflügel an.

Entfernen der Verschlusskappe im Deckel: Drehen Sie die Verschlusskappe gegen den Uhrzeigersinn von „gesperrt“ auf „entsperrt“ und ziehen Sie sie heraus.

ÜBER DIE KLINGEN

Das Vitamix-Gerät wird standardmäßig mit einem Nassklingenbehälter verkauft. Die Klinge ist mit einem „W“ für „wet“ (nass) gekennzeichnet. Diese Klinge können Sie für die meisten Rezepte verwenden. Zusätzliche Behälter mit Trocken- oder Nassklingen sind separat erhältlich.

⚠ WARNHINWEIS



Risiko schwerer Verletzungen durch rotierende Klingen.

NICHT während des Betriebs in den Behälter greifen.

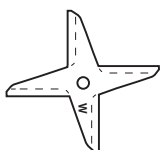

Nassklingenbehälter: Dieser Behälter wurde speziell für die Verarbeitung von Flüssigkeiten, z. B. Saft, Gefrorenem, Saucen, Suppen, Püree oder Teig entworfen. Die Nassklingen können auch Getreide verarbeiten und Teig kneten, sie sind hierbei jedoch nicht ganz so effizient wie Trockenklingen. Beachten Sie die Hinweise für den Gebrauch von Trockenklingenbehältern.

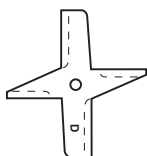

Trockenklingenbehälter: Diese Klingen sind deutlich durch ein „D“ (dry = trocken) gekennzeichnet und wurden speziell für die Verarbeitung trockener Materialien wie Getreide, Cerealien und Kaffee entworfen. Außerdem werden sie zum Teig kneten eingesetzt. Die Trockenklingen können Flüssigkeiten NICHT effizient verarbeiten. **Wenn Sie regelmäßig Kräuter verarbeiten, empfehlen wir die Anschaffung eines zusätzlichen Trockenklingenbehälters.**

⚠ ACHTUNG



Bewegliche Teile können bei längerem Gebrauch heiß werden.

berühren.



BETRIEBSANLEITUNG

Nassklingenbehälter

Dieser Behälter wurde speziell für die Verarbeitung von Flüssigkeiten, z. B. Saft, Gefrorenem, Saucen, Suppen, Püree oder Teig entworfen.

Die Betriebsanleitung finden Sie in der Bedienungsanleitung, die Sie zusammen mit Ihrem Vitamix-Mixgerät erhalten haben.

⚠ ACHTUNG



Stellen Sie die Geschwindigkeit anfangs nicht auf „Hoch“ ein, wenn Sie heiße Flüssigkeiten verarbeiten, um Verbrennungen zu vermeiden.

Austretender Dampf, Spritzer oder Inhalt können Verbrühungen verursachen.

Verschließen Sie den Deckel und die Verschlusskappe fest, um den Inhalt zu sichern, bevor Sie das Gerät in Betrieb nehmen und beginnen Sie zunächst mit niedriger Geschwindigkeit, die Sie dann bis zur Stufe „Hoch“ steigern können.



BETRIEBSANLEITUNG

Trockenklingenbehälter

Wenn Sie einen Trockenklingenbehälter erworben haben, verwenden Sie diesen für harte, trockene Materialien, z. B. Getreide, oder zum Teig kneten.

Die Betriebsanleitung finden Sie in der Bedienungsanleitung, die Sie zusammen mit Ihrem Vitamix-Mixgerät erhalten haben.

ACHTUNG



Stellen Sie die Geschwindigkeit anfangs nicht auf „Hoch“ ein, wenn Sie heiße Flüssigkeiten verarbeiten, um Verbrennungen zu vermeiden.

Austretender Dampf, Spritzer oder Inhalt können Verbrühungen verursachen.

Verschließen Sie den Deckel und die Verschlusskappe fest, um den Inhalt zu sichern, bevor Sie das Gerät in Betrieb nehmen und beginnen Sie zunächst mit niedriger Geschwindigkeit, die Sie dann bis zur Stufe „Hoch“ steigern können.



STÖSSEL

⚠ ACHTUNG



Risiko von Schäden durch rotierende Klingen.

Die zu den unterschiedlichen Behälterformen, -typen und -größen passenden Deckel und Stößel sind untereinander nicht austauschbar. Verwenden Sie den Stößel, der im Lieferumfang Ihres Geräts enthalten war.

So finden Sie den richtigen Stößel für Ihren Behälter

Jede Art Stößel wurde speziell zur sicheren und effektiven Verwendung mit einem bestimmten Behälter entworfen. **Wenn ein Stößel mit Ihrem Behälter mitgeliefert wurde, ist dies der für diesen Behälter geeignete Stößel.** Wenn im Lieferumfang Ihres Behälters kein Stößel enthalten war oder wenn Sie wissen möchten, ob Sie einen bereits vorhandenen Stößel zusammen mit Ihrem neuen Behälter verwenden können, vergleichen Sie Ihren Behälter mit den Abbildungen von Behältern und den passenden Stößeln weiter unten.

Vergewissern Sie sich, dass der Stößel geeignet ist, bevor Sie ihn bei einem Mixvorgang verwenden.

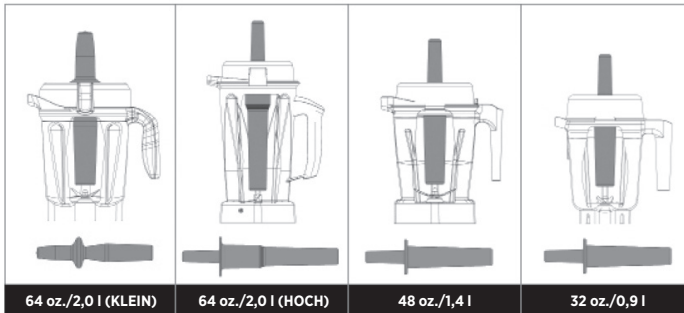

- 2,0 l (64 oz.) Kleiner Behälter verwendet Stößel P/N 016041 mit einer Länge von ca. 25 cm (9 3/4 Zoll).
- 2,0 l (64 oz.) Hoher Behälter verwendet Stößel P/N 000760 mit einer Länge von ca. 31 cm (12 1/2 Zoll).
- 0,9 l (32 oz.) und 1,4 l (48 oz.) Behälter verwendet Stößel P/N 015033 mit einer Länge von ca. 28 cm (11 Zoll).

STÖSSEL

Legen Sie den Deckel auf den leeren Behälter, entfernen Sie die Verschlusskappe und führen Sie den Stößel ein, um herauszufinden, ob der Stößel, den Sie verwenden, geeignet ist. Ein geeigneter Stößel sollte sich leicht in die Öffnung einführen lassen und darf auch dann nicht in Kontakt mit den Klingen kommen, wenn Sie ihn hin und her bewegen. **WENN DER STÖSSEL IN IRGEND EINEM WINKEL IN KONTAKT MIT DEN KLINGEN KOMMT: VERWENDEN SIE DEN STÖSSEL NICHT ZUSAMMEN MIT IHREM BEHÄLTER.**

Die Betriebsanleitung finden Sie in der Bedienungsanleitung, die Sie zusammen mit Ihrem Vitamix-Mixgerät erhalten haben.

Wenn Sie keinen für Ihren Behälter geeigneten Stößel haben, wenden Sie sich telefonisch unter der Rufnummer 1.800.848.2649 oder 1.440.235.4840 bzw. per E-Mail an service@vitamix.com an den Kundendienst von Vitamix, um einen neuen Stößel zu bestellen. Wenn Sie Ihr Gerät nicht in den USA oder Kanada gekauft haben, wenden Sie sich an einen Vitamix-Händler in Ihrer Nähe.

VERWENDUNG DES STÖSSELS

⚠️ WARNHINWEIS



Risiko schwerer Verletzungen durch rotierende Klingen.

- **NICHT** die Hände, einen Spatel o. ä. in den Behälter einführen, während das Gerät in Betrieb ist oder sich der Behälter noch auf der Motorbasis befindet.
- Die zu den unterschiedlichen Behälterformen, -typen und -größen passenden Deckel und Stößel sind untereinander nicht austauschbar. Verwenden Sie den Stößel, der im Lieferumfang Ihres Geräts enthalten war.



WICHTIG:

- Der Spritzschutz (oben am Stößel) und der Deckel verhindern, dass der Stößel bei ordnungsgemäß verschlossenem Deckel gegen die Klingen stoßen kann.
- Der Behälter sollte maximal zu zwei Dritteln gefüllt sein, wenn der Stößel während des Mixens zum Einsatz kommt.
- Verwenden Sie den Stößel **NICHT** länger als 30 Sekunden am Stück, um ein Überhitzen während des Mixvorgangs zu vermeiden.
- Wenn die Lebensmittel nicht zirkulieren können, hat sich möglicherweise eine Luftblase gebildet. Entfernen Sie bei fest verschlossenem Deckel vorsichtig die Verschlusskappe. Führen Sie den Stößel durch die Öffnung der Verschlusskappe ein und stechen Sie die Luftblase auf.
- Wenn Sie den Stößel nur gerade nach unten richten, können die Zutaten möglicherweise noch immer nicht zirkulieren. Richten Sie den Stößel, falls notwendig, auf die Seiten oder in die Ecken des Behälters. Drücken Sie den Stößel **NICHT** gewaltsam weiter in den Behälter.

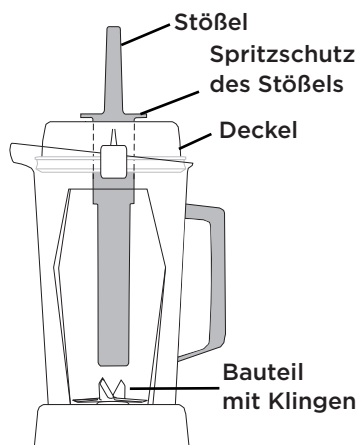

REINIGUNG UND PFLEGE

Behälter

1. Füllen Sie den Behälter zur Hälfte mit warmem Wasser und geben Sie einige Tropfen flüssiges Spülmittel hinein.
2. Verschließen Sie den kompletten zweiteiligen Deckel.
3. Beachten Sie die Bedienungsanleitung, die Sie zusammen mit Ihrem Gerät erhalten haben. Stellen Sie am Gerät die niedrigste Geschwindigkeit ein. Schalten Sie das Gerät ein und steigern Sie die Geschwindigkeit bis zur höchsten Stufe.
4. Lassen Sie das Gerät bei hoher Geschwindigkeit 30 bis 60 Sekunden lang laufen.
5. Schalten Sie das Gerät aus, spülen Sie den Behälter aus und entleeren Sie ihn.

Hinweis: Bei sehr dickflüssigen Mixturen, wie bei Brot oder anderen Teigsorten, muss der Behälter möglicherweise nochmals per Hand gespült werden. Wenn Sie den Behälter mit geschlossenem Deckel lagern, entfernen Sie die Verschlusskappe oder trocknen Sie sowohl den Deckel als auch den Behälter gründlich ab, um zu verhindern, dass Feuchtigkeit eingeschlossen wird.

Deckel, Verschlusskappe und Stößel:

Nehmen Sie die Verschlusskappe aus dem Deckel heraus. Reinigen Sie die Teile in warmem Wasser mit Spülmittel. Spülen Sie sie unter fließendem, klarem Wasser ab und trocknen Sie sie ab. Setzen Sie die Teile vor dem Gebrauch wieder zusammen.

WICHTIG: Um eine gleich bleibende und effektive Leistung zu gewährleisten, reinigen Sie den Behälter, Deckel und Verschlusskappe sowie den Stößel NICHT in der Spülmaschine.

REINIGUNG UND PFLEGE

Recycling-Informationen

Dieses Produkt stammt von einem umweltbewussten Hersteller, der die Richtlinie zur Elektro- und Elektroaltgeräteentsorgung (WEEE) 2002/96/EG einhält.

Dieses Produkt kann Substanzen enthalten, die bei einer Entsorgung, die nicht den gesetzlichen Vorschriften entspricht (Deponien), potenziell umweltschädlich sind.

Die Abbildung der durchgestrichenen Mülltonne auf diesem Produkt soll Sie daran erinnern, es nach Möglichkeit dem Recycling zuzuführen.

Verhalten Sie sich umweltbewusst und führen Sie dieses Produkt am Ende seiner Lebensdauer über die Recycling-Einrichtungen bei Ihnen vor Ort dem Recycling zu.



GARANTIE

3-JÄHRIGE UMFASSENDE GARANTIE AUF SEPARAT VERKAUFTE BEHÄLTER UND KOMPONENTEN VON BEHÄLTERN

1. WAS IST ABGEDECKT?

Die Vita-Mix Corporation („Vitamix“) garantiert, dass der Behälter (der „Behälter“), der Deckel, das Bauteil mit Klingen und/oder die Überwurfmutter (die „Behälterkomponenten“), die ohne Motorbasis erworben wurden, frei von Materialmängeln oder Verarbeitungsfehlern sind und dem sich aus dem gewöhnlichen Gebrauch im Haushalt ergebenden Verschleiß 3 Jahre ab Kaufdatum standhalten. Vitamix wird den eingesandten defekten Behälter oder die Behälterkomponenten innerhalb von 30 Tagen nach Erhalt kostenlos instand setzen. Falls Vitamix nach eigenem Ermessen zu dem Schluss kommt, dass der defekte Behälter oder die Behälterkomponenten nicht reparabel sind, kann Vitamix entweder (A) den Behälter oder die Behälterkomponenten kostenlos ersetzen oder (B) dem Eigentümer den vollen Kaufpreis erstatten. Die Entscheidung darüber liegt bei Vitamix, sofern der Eigentümer Vitamix seine diesbezüglichen Präferenzen nicht vorab mitgeteilt hat.

2. WAS IST NICHT ABGEDECKT?

Diese Garantie gilt nur, wenn der Eigentümer das Produkt für den gewöhnlichen Gebrauch im Haushalt verwendet. Diese Garantie erstreckt sich nicht auf kosmetische Veränderungen, die die Leistung nicht beeinträchtigen, etwa Verfärbungen oder die Auswirkungen des Einsatzes von Poliermitteln oder angesammelte Nahrungsreste. Diese Garantie gilt nur, wenn der Behälter oder ein Behälter mit eingebauten Behälterkomponenten entsprechend der Anweisungen, Warnhinweise und Sicherheitshinweise aus der Bedienungsanleitung verwendet wird. Vitamix übernimmt keine Kosten, die aus nicht autorisierten Garantiereparaturen entstehen.

REPARATUR, ERSATZ ODER ERSTATTUNG DES KAUFPREISES SIND DIE EINZIGEN DEM KÄUFER ZUSTEHENDEN RECHTSMITTEL UND STELLEN DIE EINZIGE HAFTUNGSVERPFLICHTUNG VON VITAMIX IM RAHMEN DIESER GARANTIE DAR. KEIN MITARBEITER ODER VERTRETER VON VITAMIX IST BERECHTIGT, WEITERGEHENDE GARANTIEN ZU ÜBERNEHMEN ODER FÜR VITAMIX VERBINDLICHE ÄNDERUNGEN AN DIESER GARANTIE VORZUNEHMEN. DEMENTSPRECHEND KANN SICH DER KÄUFER NICHT AUF ENTSPRECHENDE ÄUSSERUNGEN BERUFEN, DIE EIN MITARBEITER ODER VERTRETER VON VITAMIX IHM GEGENÜBER GEMACHT HAT. VITAMIX HAFTET IN KEINEM FALL, WEDER AUF VERTRAGLICHER BASIS NOCH AUFGRUND VON SCHADENERSATZ, HAFTUNGSFREISTELLUNGEN, GARANTIEN, SCHADENERSATZRECHT (EINSCHLIESSLICH FAHRLÄSSIGKEIT), GEFÄHRDUNGSHAFTUNG ODER

GARANTIE

AUS SONSTIGEN GRÜNDEN FÜR BESONDERE, INDIREKTE, BEGLEIT- ODER FOLGESCHÄDEN, EINSCHLIESSLICH, ABER NICHT BESCHRÄNKT AUF GEWINN- ODER UMSATZEINBUSSEN.

In einigen Staaten ist ein Garantiewaiver nicht zulässig. In diesen Staaten treffen die oben beschriebenen Einschränkungen möglicherweise nicht für Sie zu. Außerhalb der USA und Kanadas gelten abweichende Garantiebedingungen.

3. ERLÖSCHEN DER GARANTIE

Unsachgemäßer, missbräuchlicher oder fahrlässiger Gebrauch, Änderungen am Behälter, an Behälterkomponenten oder der Motorbasis, außergewöhnliche oder extreme Umgebungsbedingungen oder die Missachtung der Betriebsanleitung führen zum Erlöschen dieser Garantie. Die Garantie erlischt ebenfalls, wenn Reparaturen am Gerät, Behälter, Behälterkomponenten oder Teilen des Bauteils mit den Klingen von jemand anderem als Vitamix oder einem von Vitamix autorisierten Dienstleister vorgenommen werden oder wenn Teile, die dieser Garantie unterliegen, zusammen mit einer Motorbasis genutzt werden, die nicht ausdrücklich von Vitamix zugelassen wurde.

4. AUTORISIERUNG VON RÜCKSENDUNGEN IM RAHMEN DIESER GARANTIE.

Sollten Arbeiten oder Reparaturen am Behälter oder Behälterkomponenten notwendig sein, wenden Sie sich telefonisch unter der Rufnummer 1.800.848.2649 an den Kundendienst von Vitamix. Bei Produkten, die nicht bei Vitamix registriert sind, wird man Sie um das Kaufdatum und einen Kaufbeleg bitten. Bei Produkten, die unter diese Garantie fallen, erhalten Sie eine Autorisationsnummer für die Rücksendung, aktuelle Versandhinweise und ein im Voraus bezahltes Versandetikett. Vitamix übernimmt bei der Rücksendung eines Behälters oder von Behälterkomponenten für Arbeiten oder Reparaturen im Rahmen dieser Garantie die für den Standardversand anfallenden Kosten sowie die Kosten für die Rücksendung des reparierten oder ersetzten Produktes an Sie. Für einen Sonderversand anfallende Kosten sind vom Käufer zu tragen.

In den USA und Kanada werden Garantieleistungen direkt von der Vita-Mix® Corporation erbracht.

USA

Vita-Mix® Corporation
8615 Usher Road
Cleveland, Ohio 44138-2199
1.800.848.2649
service@vitamix.com

Kanada

Vita-Mix® Corporation
200-1701 Shepherd Street East
Windsor, Ontario N8Y 4Y5
1.800.848.2649
service@vitamix.com

Fall Sie Vitamix nicht innerhalb von 48 Stunden nach Erhalt des zurückgesandten Produktes über ein Problem, einschließlich Schäden, die bei der Lieferung entstanden sind, informieren, gilt das Produkt als „wie besehen“ abgenommen.

GARANTIE

SPEZIELLE ANWEISUNGEN FÜR KUNDEN IM AUSLAND

Bei Produkten, die in den USA oder Kanada erworben wurden, sich aber gegenwärtig außerhalb der USA oder Kanadas befinden, sind alle anfallenden Versandkosten, Steuern und Zölle vom Eigentümer zu tragen. Weitere Informationen erhalten Sie von einem Händler/Vertrieb vor Ort.

GB: vitamix.co.uk • 0845 868 4566 • service@vitamix.com

Irland: vitamix.ie • 0766 709854 • service@vitamix.com

Frankreich: fr.service@vitamix.com

Deutschland: vitamix.de • +49 69 257 385870

Keimling Naturkost GmbH • +49 4161 51 160 •

keimling.de • naturkost@keimling.de or

Moravan Warenhandels GmbH • +49 89 86 37 98 48 •

moravan.de • info@naturespirit.de

In allen anderen Fällen:

Vita-Mix® Corporation

8615 Usher Road

Cleveland, Ohio 44138-2199, USA

1.800.848.2649

service@vitamix.com



ENVASE VITAMIX®

Manual de uso y mantenimiento

Lea y guarde estas instrucciones

*Imagen del producto puede variar ligeramente del contenedor real

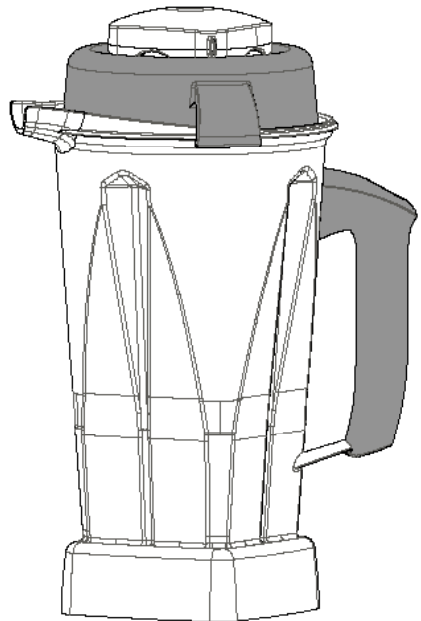

Vita-Mix® Corporation
8615 Usher Road
Cleveland, OH 44138-2103 U.S.A.
1.800.848.2649 / 1.440.235.4840
vitamix.com

ÍNDICE

Índice.....	50
Instrucciones Importantes de Seguridad	51
Piezas y Características.....	54
Acerca de la Cuchillas.....	56
Instrucciones de Funcionamiento	57
Pisón.....	59
Uso del Pisón	61
Mantenimiento y Limpieza.....	62
Garantía.....	63

INSTRUCCIONES IMPORTANTES DE SEGURIDAD

⚠ ADVERTENCIA



Para evitar lesiones.

Lea y comprenda el manual de instrucciones antes de utilizar el nuevo envase Vitamix® con su batidora Vitamix®.

Se deben seguir las precauciones de seguridad básicas, incluidas las siguientes.



1. Antes de utilizar la batidora, lea todas las instrucciones, la información de seguridad y las advertencias.
2. Esta batidora está diseñada EXCLUSIVAMENTE PARA USO DOMÉSTICO y, por tanto, no es apta para la preparación de alimentos destinados a la venta o con otros fines comerciales.
3. Este aparato está destinado para ser utilizado en aplicaciones domésticas además de su uso en casas de campo y por los clientes en hoteles, moteles, y otros entornos de tipo residencial.
4. La batidora no está concebida para ser utilizada por personas con capacidades físicas, sensoriales o mentales reducidas o sin experiencia y conocimientos, salvo que reciban instrucciones sobre el uso del aparato o estén bajo la supervisión de una persona responsable de su seguridad.
5. La batidora no es apta para el uso infantil y se requiere una precaución extrema en caso de utilizarse en presencia de niños. Se debe supervisar a los niños para asegurarse de que no jueguen con la batidora.
6. La batidora únicamente se debe utilizar en superficies planas, estables y sin agua estancada. Evite que el envase, la unidad motora o el cable de alimentación entren en contacto con superficies calientes o sobresalgan de la mesa o la encimera.
7. No exceda la capacidad de llenado del envase. La capacidad máxima está indicada en el envase.
8. Empiece siempre a batir con la tapa y el tapón bien colocados. No ponga en funcionamiento la batidora sin la tapa. El tapón solo se debe extraer para añadir ingredientes y cuando se utiliza el pisón.
9. El pisón adecuado para el envase solo se puede utilizar si la tapa está firmemente encajada. Utilice la tapa y el pisón adecuados para el envase. Las tapas y los pisonos no pueden intercambiarse entre envases de estilo, tipo y tamaño diferentes. Si el envase se suministra con un pisón, significa que ese es el pisón adecuado para utilizar con ese envase.

INSTRUCCIONES IMPORTANTES DE SEGURIDAD

- 10.** Ponga siempre en marcha la batidora con el selector de velocidad variable en el 1 y el de alta y baja velocidad en la posición inferior. Si bate líquidos calientes, nunca empiece con velocidades superiores a 1 o con el interruptor de alta y baja velocidad en la posición superior para evitar quemaduras. Los líquidos calientes siempre se deben batir con la tapa y el tapón bien colocados. Al batir ingredientes calientes, debe mantener las manos y la piel expuesta alejados del tapón.
- 11.** Nunca toque las partes móviles. Apague el aparato y espere hasta que las cuchillas se detengan antes de extraer el envase de la unidad motora y abrir el envase.
- 12.** Apague el aparato y desconéctelo de la alimentación eléctrica antes de cambiar los accesorios o acercarse a las partes móviles.
- 13.** No deje ni almacene objetos extraños, como cucharas, tenedores, cuchillos o el tapón, en el envase. El uso de la batidora con un objeto extraño en el interior del envase dañará la batidora y puede provocar lesiones.
- 14.** No utilice la batidora con un cable o un enchufe deteriorados. Si el cable de alimentación está deteriorado, debe ser sustituido por el fabricante, su agente de servicio u otras personas debidamente cualificadas para evitar riesgos.
- 15.** Las cuchillas son afiladas. Tenga mucho cuidado al vaciar y limpiar el envase para evitar lesiones.
- 16.** No introduzca las manos ni otros utensilios en el envase mientras la batidora esté en funcionamiento para reducir el riesgo de sufrir lesiones graves o dañar la batidora. Aunque se permite el uso de una pala o una espátula de goma, únicamente se deben utilizar después de extraer el envase de la unidad motora y cuando las cuchillas no se muevan.
- 17.** No ponga la batidora en funcionamiento si las cuchillas están sueltas o deterioradas. No extraiga el juego de cuchillas del envase. Para cuestiones relacionadas con tareas de mantenimiento o sustitución, póngase en contacto con el representante de servicio autorizado de Vitamix más próximo.
- 18.** La batidora no es apta para uso al aire libre.
- 19.** Para la preparación de emulsiones o salsas a base de aceite, el procesamiento no debe durar más de un minuto a partir del momento en el que la mezcla empieza a circular por el interior del envase. Un procesamiento superior podría provocar daños en el envase y el sobrecalentamiento del motor.

INSTRUCCIONES IMPORTANTES DE SEGURIDAD

⚠ ADVERTENCIA



Riesgo de descargas eléctricas, incendios y lesiones.

No altere ni modifique las piezas de la unidad motora ni del envase.

No utilice accesorios sin la autorización o la comercialización de Vitamix.

El incumplimiento de las instrucciones puede provocar descargas eléctricas, incendios o lesiones.

GUARDE LAS INSTRUCCIONES

AVISO: EL INCUMPLIMIENTO DE LAS INSTRUCCIONES Y LA INFORMACIÓN DE SEGURIDAD IMPORTANTES PARA GARANTIZAR UN USO SEGURO CONLLEVA UN USO INDEBIDO DE LA BATIDORA VITAMIX QUE PODRÍA ANULAR LA GARANTÍA Y PROVOCAR EL RIESGO DE SUFRIR LESIONES GRAVES.

PIEZAS Y CARACTERÍSTICAS

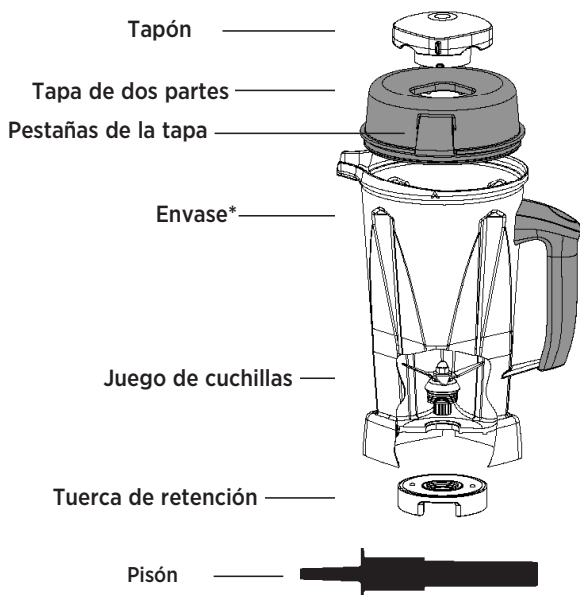

* Product image may differ slightly from actual container

Tapa de dos partes: Utilice siempre la tapa y el tapón cuando la máquina esté en funcionamiento.

PRECAUCIÓN: Las tapas y los pisones no pueden intercambiarse entre envases de estilo, tipo y tamaño diferentes.

Encaje la tapa en el envase y déjela en esa posición durante unos minutos. De ese modo, se facilitan el encaje y la extracción.

Envase: El envase incluye indicaciones claras en onzas, tazas y milímetros

Pisón: Mientras la máquina está en funcionamiento y solo a través de la abertura del tapón, utilice el pisón para empujar los ingredientes hacia las cuchillas.

Tapón: Introduzca el tapón a través de la tapa y asegúrelo girándolo hacia la derecha. Para utilizar el pisón o añadir ingredientes, extraiga el tapón.

PIEZAS Y CARACTERÍSTICAS

Para encajar la tapa:

1. Coloque la tapa en el envase con las pestañas de la tapa entre el pico y el asa.
2. Deslice la tapa sobre el envase hasta que encaje.
3. Es preciso asegurar siempre la tapa durante el procesamiento, especialmente de líquidos calientes, para evitar quemaduras.

ADVERTENCIA



El giro de las cuchillas puede provocar lesiones graves.

introduzca las manos en el envase con la máquina en funcionamiento.



Para extraer la tapa: Levante una pestaña de la tapa mientras sujeta firmemente el envase.

Para extraer el tapón: Gire el tapón hacia la izquierda desde la posición de bloqueo hasta la posición de desbloqueo y levántelo.

ACERCA DE LA CUCHILLAS

La máquina Vitamix se suministra común y corriente con el envase con cuchillas húmedas. La cuchilla se identifica con una “W” de wet (húmedo). Esta cuchilla se utiliza en la mayoría de preparaciones. Los envases adicionales con cuchillas húmedas y secas se pueden adquirir por separado.

⚠ ADVERTENCIA



El giro de las cuchillas puede provocar lesiones graves.

NO introduzca las manos en el envase con la máquina en funcionamiento.



Envase con cuchillas húmedas: Está diseñado para el procesamiento de líquidos, incluidos zumos, mezclas congeladas, salsas, sopas, purés y batidos. Aunque las cuchillas húmedas también pueden moler y amasar, en este aparato no resultan tan eficaces como las cuchillas secas. Consulte las instrucciones sobre el uso del envase con cuchillas secas.

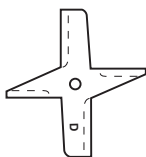

Envase con cuchillas secas: Estas cuchillas están marcadas claramente con una “D” de dry (seco) y están específicamente diseñadas para el procesamiento de materiales secos, como semillas, cereales y café, y también se utilizan para amasar. Las cuchillas secas **NO** procesan líquidos con eficacia. **Si procesa hierbas aromáticas de forma periódica, puede resultarle útil adquirir un envase con cuchillas secas.**

⚠ PRECAUCIÓN



Las partes móviles pueden calentarse tras un uso prolongado.

NO toque las partes móviles.



INSTRUCCIONES DE FUNCIONAMIENTO

Envase con cuchillas húmedas

Está diseñado para el procesamiento de líquidos, incluidos zumos, mezclas congeladas, salsas, sopas, purés y batidos.

Si desea obtener instrucciones relativas al funcionamiento, consulte el manual del usuario suministrado con su batidora Vitamix.

⚠ PRECAUCIÓN



Nunca ponga en marcha la batidora con el interruptor de alta y baja velocidad en la posición superior con líquidos calientes para evitar posibles quemaduras.

El vapor, las salpicaduras o los ingredientes pueden provocar quemaduras. Para asegurar los ingredientes, encaje la tapa y el tapón de forma segura antes de poner la máquina en funcionamiento y empiece a batir siempre con el interruptor en la posición inferior y, a continuación, conmutelo a la posición superior.



INSTRUCCIONES DE FUNCIONAMIENTO

Envase con cuchillas secas

Si ha adquirido esta opción, debe tener en cuenta que el envase con cuchillas secas se debe utilizar exclusivamente para materiales duros y secos, por ejemplo, para moler y amasar.

Si desea obtener instrucciones relativas al funcionamiento, consulte el manual del usuario suministrado con su batidora Vitamix.

PRECAUCIÓN



Nunca ponga en marcha la batidora con el interruptor de alta y baja velocidad en la posición superior con líquidos calientes para evitar posibles quemaduras.

El vapor, las salpicaduras o los ingredientes pueden provocar quemaduras. Para asegurar los ingredientes, encaje la tapa y el tapón de forma segura antes de poner la máquina en funcionamiento y empiece a batir siempre con el interruptor en la posición inferior y, a continuación, conmutelo a la posición superior.



PISÓN

⚠ PRECAUCIÓN



El giro de las cuchillas puede provocar daños.

Las tapas y los pisones no pueden intercambiarse entre envases de estilo, tipo y tamaño diferentes. Utilice el pisón suministrado con la máquina.

Determinación de el pisón que se puede utilizar con el envase

Todos los tipos de pisones están diseñados para garantizar un uso seguro y eficaz con un envase determinado. **Si el envase se suministra con un pisón, significa que esa es un pisón adecuada para ese envase.** Si no se suministra ningún pisón con el envase o desea determinar si un pisón que ya tiene puede utilizarse con el nuevo envase, compare el envase con los envases y los pisones correspondientes de la ilustración siguiente.

Antes de utilizar el pisón en el proceso de mezcla, compruebe que se trata de el pisón correcta.

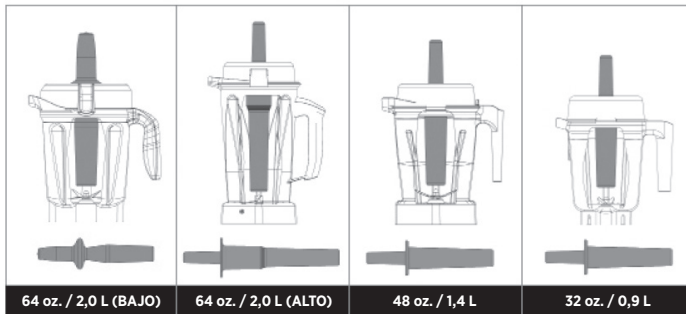

- Los envases bajos de 2 litros utilizan el pisón 016041 que tiene una longitud aproximada de 25 cm.
- Los envases altos de 2 litros utilizan el pisón 000760 que tiene una longitud aproximada de 32 cm.
- Los envases de 0,9 y 1,4 litros utilizan el pisón 015033 que tiene una longitud aproximada de 28 cm.

PISÓN

Para asegurarse de que utiliza el pisón correcta, coloque la tapa en un envase vacío, extraiga el tapón e introduzca el pisón. Si se trata de el pisón correcta, debería ajustarse fácilmente a la abertura y no debería tocar las cuchillas con independencia de los movimientos que realice con el pisón en el interior del envase. SI EL PISÓN ENTRA EN CONTACTO CON LAS CUCHILLAS EN ALGÚN ÁNGULO, NO UTILICE EL PISÓN CON ESE ENVASE.

Si desea obtener instrucciones relativas al funcionamiento, consulte el manual del usuario suministrado con su batidora Vitamix.

Si no dispone de el pisón adecuado para su envase, póngase en contacto con el servicio de atención al cliente de Vitamix a través del teléfono 1.800.848.2649 o 1.440.235.4840 o del correo electrónico service@vitamix.com para solicitar un nuevo pisón. Para realizar compras fuera de los Estados Unidos o Canadá, póngase en contacto con el representante local de Vitamix.

USO DE EL PISÓN

⚠ ADVERTENCIA



El giro de las cuchillas puede provocar lesiones graves.

- **NO** introduzca las manos, espátulas, etc. en el envase con la máquina en funcionamiento o el envase sobre la unidad motora.
- Las tapas y los pisones no pueden intercambiarse entre envases de estilo, tipo y tamaño diferentes. Utilice el pisón suministrada con la máquina.



IMPORTANTE:

- El disco protector de salpicaduras (junto a la parte superior de el pisón) y la tapa impiden que el pisón alcance las cuchillas si la tapa está debidamente asegurada en la posición de encaje.
- Si durante el proceso de mezcla se utiliza el pisón, el envase no debería llenarse más de dos tercios de su capacidad.
- Para evitar el sobrecalentamiento, **NO** utilice el pisón más de 30 segundos consecutivos.
- Si los ingredientes no circulan, es posible que la máquina haya encontrado una burbuja de aire. Extraiga el tapón con cuidado mientras se asegura que la tapa permanece firme en su posición. Elimine la burbuja de aire mediante la introducción de el pisón a través de la abertura del tapón.
- La sujeción de el pisón en posición vertical hacia abajo puede no contribuir a la circulación de los ingredientes. Si es preciso, apunte el pisón hacia los laterales y las esquinas del envase. **NO** fuerce la introducción de el pisón en el interior del envase.

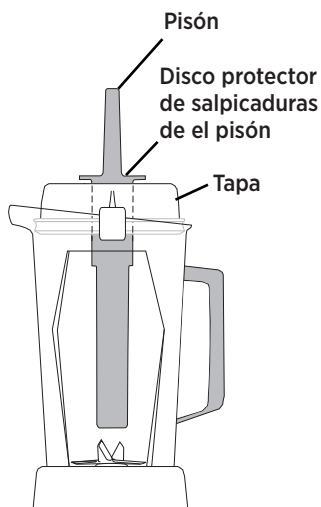

MANTENIMIENTO Y LIMPIEZA

Envase

Para preparar el nuevo envase para el primer uso:

1. Llene el envase hasta la mitad con agua caliente y añada un par de gotitas de detergente lavavajillas líquido en el envase.
2. Encaje o empuje la tapa de dos partes completamente en su sitio.
3. Consulte el manual del usuario suministrado con la máquina. Ajuste la máquina a la velocidad mínima. Encienda la máquina e incremente la velocidad hasta la velocidad máxima.
4. Deje la máquina en el funcionamiento máximo entre 30 y 60 segundos.
5. Apague la máquina, y enjuague y seque el envase.

Nota: Algunas mezclas espesas, como el pan o los batidos, pueden precisar una limpieza adicional a mano. Al colocar la tapa en el envase, extraiga el tapón o seque bien la tapa y el envase para evitar la formación de humedad.

Tapa, tapón y pisón:

Separe la tapa del tapón. Lave las piezas con agua caliente y jabón. Enjuáguelas bien bajo el grifo y séquelas. Vuelva a montarlas antes del uso.

IMPORTANTE: Para garantizar un rendimiento continuo y eficaz, no coloque el envase, la tapa, el tapón ni el pisón en el lavavajillas.

Información sobre el reciclaje

Este producto ha sido suministrado por un fabricante respetuoso con el medio ambiente que cumple con la Directiva 2002/96/CE sobre residuos de aparatos eléctricos y electrónicos (RAEE).

Este producto puede contener sustancias que podrían resultar perjudiciales para el medio ambiente si se eliminan en lugares (vertederos) no apropiados de conformidad con la legislación vigente.

Este producto incluye el símbolo de un contenedor de basura tachado con el propósito de fomentar el reciclaje siempre que sea posible.

Le animamos a ser respetuoso con el medio ambiente y a reciclar este producto en las instalaciones de reciclaje pertinentes al final de su vida útil.



GARANTÍA

GARANTÍA COMPLETA DE 3 AÑOS EN LOS ENVASES Y LOS ACCESORIOS DE LOS ENVASES ADQUIRIDOS POR SEPARADO

1. ASPECTOS INCLUIDOS EN LA COBERTURA.

Vita-Mix Corporation (“Vitamix”) garantiza que los envases (en adelante, “el envase”), las tapas, los juegos de cuchillas o las tuerca de retención (en adelante, “el accesorio del envase”) que se hayan adquirido por separado de la unidad motora no presentarán defectos en el material ni el acabado y soportarán un desgaste de 3 años a partir de la fecha de adquisición de acuerdo con un uso doméstico ordinario. Vitamix reparará el envase o el accesorio del envase de forma gratuita en un plazo de 30 días a partir de la recepción del producto devuelto. Si, a discreción de Vitamix, el envase o el accesorio del envase dañados no pueden repararse, Vitamix optará por (A) sustituir el envase o el accesorio del envase de forma gratuita o (B) reembolsar el precio total de compra al propietario, salvo que Vitamix reciba una notificación previa por escrito que comunique la preferencia del propietario.

2. ASPECTOS NO INCLUIDOS EN LA COBERTURA.

La garantía se aplica únicamente a los propietarios que sometan el aparato a un uso doméstico ordinario. La presente garantía no cubre los cambios estéticos que no afecten al rendimiento, tales como la decoloración o los efectos debidos al uso de productos abrasivos o agentes limpiadores o a la acumulación de alimentos. Esta garantía solamente es válida si el envase o el accesorio del envase en el que está instalado el accesorio del envase se utilizan de conformidad con las instrucciones, las advertencias y la información de seguridad incluida en el manual del usuario.

Vitamix no asumirá los costes de reparaciones no autorizadas por la garantía.

LA REPARACIÓN, LA SUSTITUCIÓN O EL REEMBOLSO DEL PRECIO DE COMPRA SON RECURSOS EXCLUSIVOS DEL COMPRADOR Y SU RESPONSABILIDAD COMPETE EXCLUSIVAMENTE A VITAMIX DE CONFORMIDAD CON LA PRESENTE GARANTÍA. NINGÚN EMPLEADO O REPRESENTANTE DE VITAMIX ESTÁ AUTORIZADO A OFRECER GARANTÍAS ADICIONALES O MODIFICACIONES DE LA PRESENTE GARANTÍA QUE PUEDAN SER VINCULANTES PARA VITAMIX. EN CONSECUENCIA, EL COMPRADOR NO DEBE CONFIAR EN OTRAS DECLARACIONES FORMULADAS POR CUALQUIER EMPLEADO O REPRESENTANTE DE VITAMIX. EN NINGÚN CASO VITAMIX SE RESPONSABILIZARÁ DE DAÑOS ESPECIALES, INDIRECTOS, FORTUITOS O CONSECUENTES, INCLUIDOS, ENTRE OTROS, LA PÉRDIDA DE BENEFICIOS O INGRESOS, YA SEA DE CONFORMIDAD CON CONTRATOS, INDEMNIZACIONES, GARANTÍAS, DELITOS (INCLUIDA LA NEGLIGENCIA) O RESPONSABILIDAD ABSOLUTA, ENTRE OTROS.

GARANTÍA

Algunos estados no admiten límites de garantía. En dichos estados, es posible que no se apliquen las limitaciones anteriores. Fuera de los EE. UU. y Canadá, pueden aplicarse otras garantías.

3. ANULACIÓN DE LA PRESENTE GARANTÍA.

El abuso, el uso indebido, el uso negligente, la alteración del envase o el accesorio del envase o la unidad motora, la exposición a condiciones anómalas o extremas, o el incumplimiento de las instrucciones de funcionamiento, anularán la presente garantía.

Esta garantía también queda anulada si las reparaciones en la máquina, el envase, el accesorio del envase o cualquier parte del juego de cuchillas se encargan a una empresa distinta de Vitamix o a un proveedor de servicios no autorizado por Vitamix o si las piezas sujetas a la presente garantía se utilizan en combinación con una unidad motora o una base que no haya sido expresamente autorizada por Vitamix.

4. OBTENCIÓN DE LA AUTORIZACIÓN DE DEVOLUCIÓN DE CONFORMIDAD CON LA PRESENTE GARANTÍA.

En el caso de que el envase o el accesorio del envase deban someterse a tareas de mantenimiento o reparación, póngase en contacto con el servicio de atención al cliente de Vitamix a través del teléfono 1.800.848.2649. En el caso de los productos que no se hayan registrado en Vitamix, se le solicitará que facilite la fecha de adquisición y un comprobante de compra. Para los productos sujetos a la presente garantía se le proporcionará un número de autorización de devolución, instrucciones de envío actualizadas y una etiqueta de devolución prepagada para la entrega. Vitamix asumirá los costos de envío estándar en concepto de devolución del envase o del accesorio del envase para los servicios y las reparaciones sujetas a la presente garantía y la devolución del producto tras la reparación o la sustitución. El comprador asume los costos de las solicitudes de envío especiales.

En los EE. UU. y Canadá, Vita-Mix® Corporation asume directamente la prestación de esta garantía.

Estados Unidos

Vita-Mix® Corporation
8615 Usher Road
Cleveland, Ohio 44138-2199
1.800.848.2649
service@vitamix.com

Canadá

Vita-Mix® Corporation
200-1701 Shepherd Street East
Windsor, Ontario N8Y 4Y5
1.800.848.2649
service@vitamix.com

Tras la entrega, se considerará que ha aceptado el producto devuelto “tal cual”, salvo notificación expresa a Vitamix de cualquier problema, incluidos los daños de envío, en un período de 48 horas tras la entrega.

GARANTÍA

INSTRUCCIONES INTERNACIONALES ESPECIALES

En el caso de los productos adquiridos en los EE. UU. o el Canadá, pero que actualmente se encuentren fuera de los EE. UU. o Canadá, todos los costos de envío y los impuestos y tasas correspondientes son a cargo del propietario. Para más información, póngase en contacto con su representante o distribuidor local.

Reino Unido: vitamix.co.uk • 0845 868 4566 • service@vitamix.com

Irlanda: vitamix.ie • 0766 709854 • service@vitamix.com

Francia: fr.service@vitamix.com

Alemania: vitamix.de • +49 69 257 385870

Keimling Naturkost GmbH • +49 4161 51 160 •
keimling.de • naturkost@keimling.de or

Moravan Warenhandels GmbH • +49 89 86 37 98 48 •
moravan.de • info@naturespirit.de

En todos los demás casos:

Vita-Mix® Corporation
8615 Usher Road
Cleveland, Ohio 44138-2199
1.800.848.2649
service@vitamix.com

NOTES

To see the complete line of Vitamix® products,
visit **vitamix.com**.



Vita-Mix® Corporation
8615 Usher Road
Cleveland, OH 44138-2103 U.S.A.
1.800.848.2649 / 1.440.235.4840
vitamix.com

©2013 Vita-Mix® Corporation. No part of this publication may be reproduced or transmitted in any form or by any means or stored in a database or retrieval system without the written permission of the Vita-Mix® Corporation.

Printed in the U.S.A.

103954 5/13